

Garniture à composants 891/880

Instructions d'installation

Grandes tailles de 68 mm à 200 mm

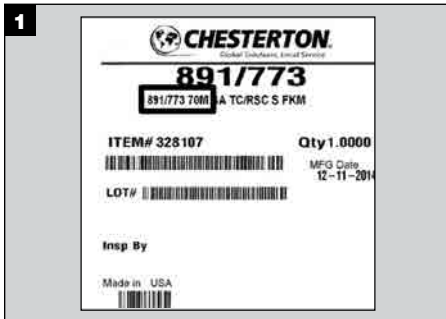

Consultez l'étiquette pour l'identification des composants et le diamètre de l'arbre. Déterminez si l'unité tournante est la version courte (SH = unité tournante courte).

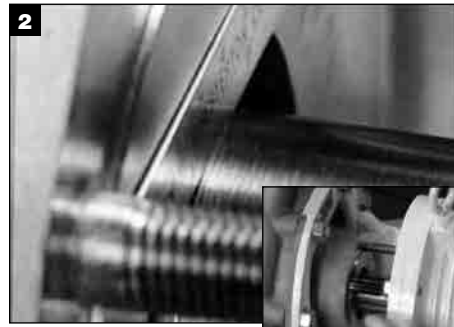

Consultez les images d'installation de la page 2 pour connaître les points de référence à partir desquels vous mesurerez la dimension d'installation. Vaporisez de l'encre de traçage sur l'arbre, dans la zone du point de référence et repérez ce point.



Déposez le boîtier de la garniture mécanique de l'équipement.

891 - METRIC (all dimensions are in millimeters)						
Shaft	714	719	723	777	725	755
68				48.9		•
70		49.2		48.9		•
75		55.5		55.3		•
80		55.5		55.3		•
85		55.5		55.3		•
90	•	•	•	•	•	•
95		55.5		55.3		63.5
100	55.5			55.3		70.7
110				55.3		70.7
120						
125						
130						

Déterminez la dimension à partir des tableaux de la page 3 en associant le numéro de modèle du stationnaire au diamètre de l'arbre indiqué sur l'étiquette. Calculez la dimension d'installation à partir des images de la page 2.

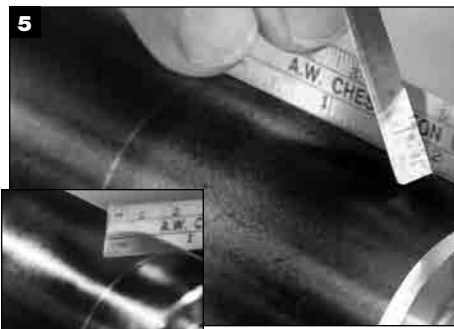

Vaporisez de l'encre de traçage sur l'extrémité de l'arbre, puis mesurez et repérez la dimension d'installation à partir du point de référence.

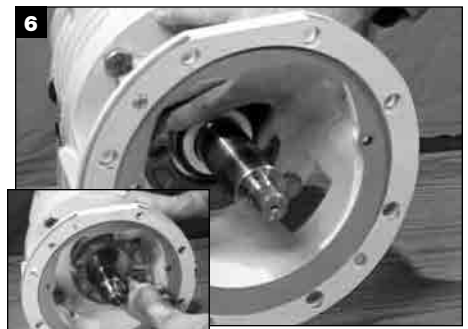

Faites glisser le chapeau, puis la face stationnaire de la garniture mécanique sur l'arbre. Ajustez à la presse la face stationnaire de la garniture mécanique dans le chapeau si elle est montée sur joint torique.

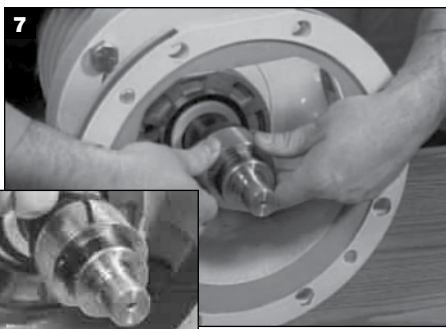

Appliquez une fine couche de graisse sur le joint torique de l'arbre et faites glisser l'unité tournante sur l'arbre de sorte que l'arrière de l'unité soit aligné sur le repère. Serrez toutes les vis de montage de manière homogène.

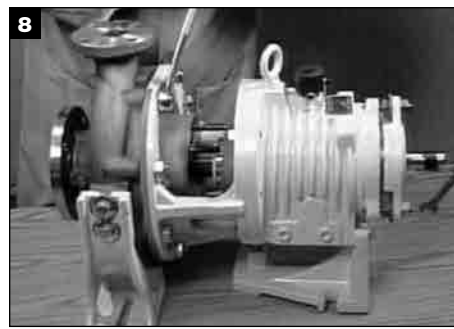

Remontez le boîtier de la garniture mécanique (couverture arrière) sur l'équipement.



Insérez le stationnaire dans le chapeau et fixez le chapeau à la face d'appui du presse-étoupe.

IMAGES D'INSTALLATION

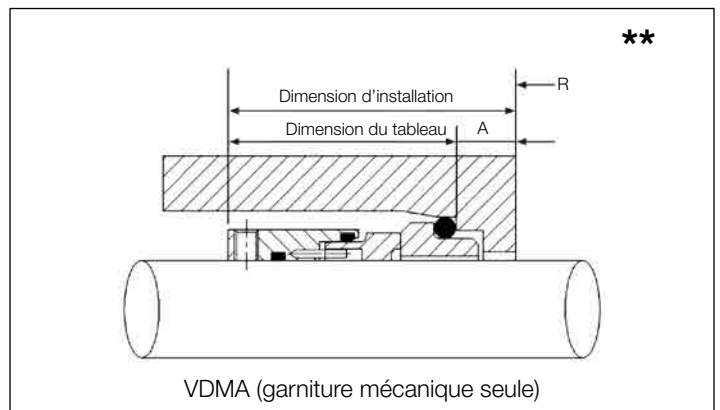
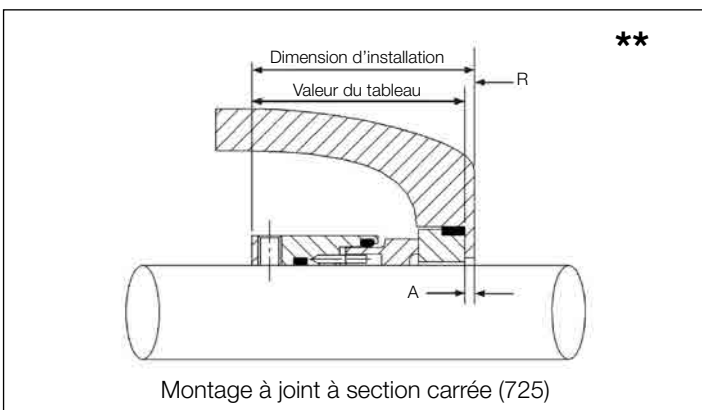
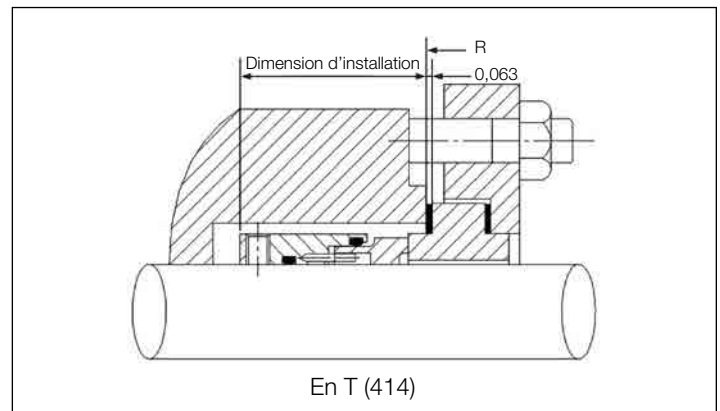
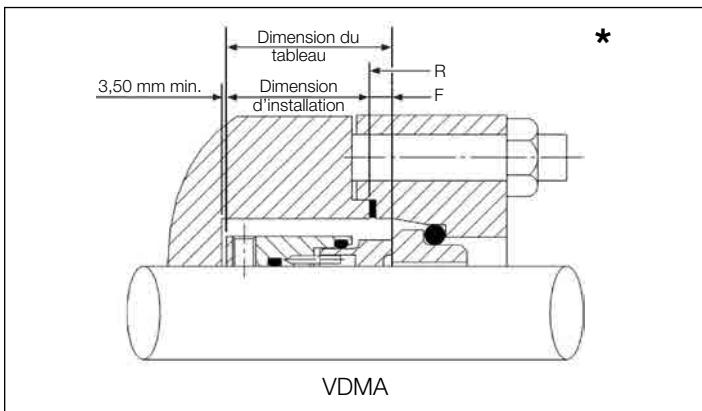
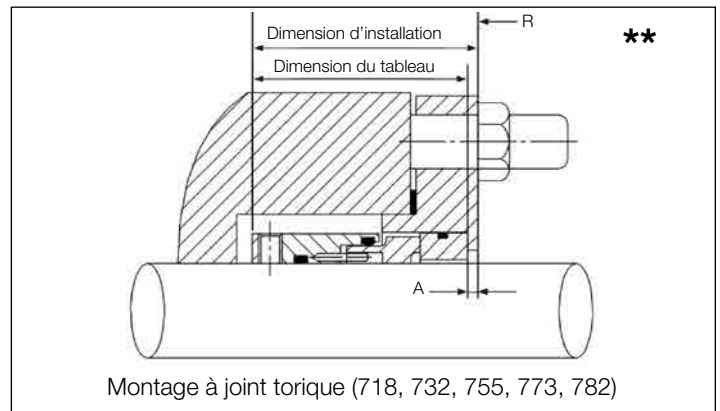
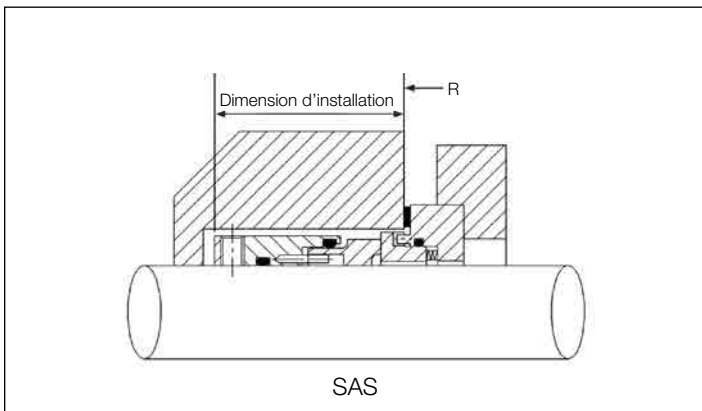
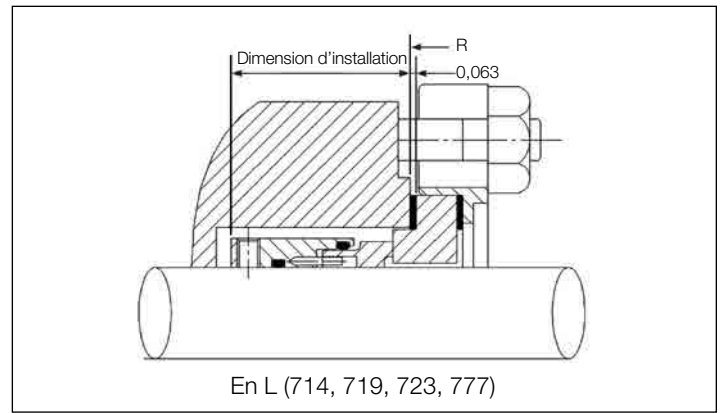
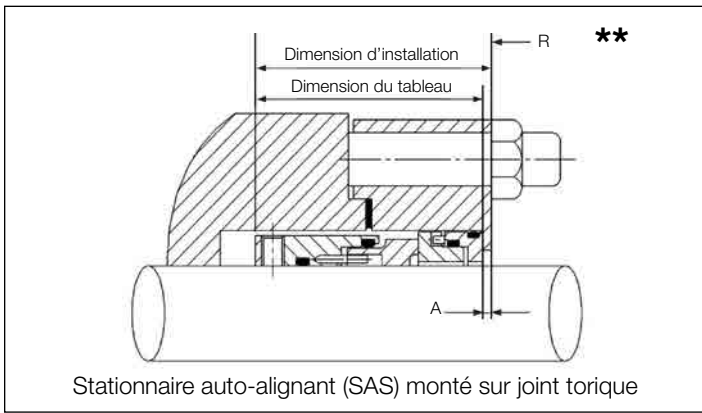

R = point de référence

**Dimension d'installation = Dimension du tableau + « A »

*Dimension d'installation = Dimension du tableau - « F »

DONNEES DIMENSIONNELLES

	Arbre	714	719	723	777	725	755	718	773	732	VDMA		SAS	D	E
											Garniture mécanique seule	Chapeau			
891 – METRIQUES (toutes les dimensions sont en millimètres)	68				48,9									147	152
	70		49,2		48,9				60,4	60,4	59,4	44,4		148	152
	75		55,5		55,3			66,7	66,7	66,7	65,8	50,8		234	238
	80		55,5		55,3			70,7	70,7	70,7	66,3	50,8		236	240
	85		55,5		55,3				70,7		66,3	50,8		237	241
	90		55,5		55,3		63,5		70,7	70,7	66,3	50,8		239	243
	95				55,3		70,7	70,7	70,7	70,7	66,3	50,8	54	240	244
	100	55,5			55,3		70,7	70,7	70,7	70,7	66,3	50,8		242	246
	110				55,3						66,3	50,8		246	249
	120									111,9				351	356
	125													353	358
	130								111,9					354	360
	135													356	362
	140													357	362
	145													359	363
	150													361	364
	155									111,9				361	365
	160							111,9						363	366
	165													363	366
	170													364	367
175													365	368	
180													366	369	
185													366	369	
190													367	370	
195													368	371	
200							111,9						369	372	
880 – METRIQUES (toutes les dimensions sont en millimètres)	70		49,2		48,9			60,4	60,4	60,4	59,4	44,4		232	235
	75		49,2		48,9			60,4	60,4	60,4	59,4	44,4		234	237
	80		49,2		48,9			64,3	64,3	64,3	59,9	44,4		235	239
	85		49,2		48,9				64,3	64,3	59,9	44,4		237	240
	90		49,2		48,9				64,3	64,3	59,9	44,4		239	242
	95				48,9		64,3	64,3	64,3	64,3	59,9	44,4	47,6	240	243
	100	49,2			48,9		64,3	64,3	64,3	64,3	59,9	44,4		242	245
	110				48,9						59,9	44,4		245	249

D – Joint torique statique E – Joint torique dynamique

	Arbre	714	719	723	725	755	718	773	782	732	ORM/ SAS	Support de rondelle		414	SAS	D	E
												Pas d'ADPT	ADPT				
891 – POUCES (toutes les dimensions sont en pouces)	2,750	2,19	2,19				2,63	2,63	2,63	2,63				2,19	2,25	232	236
	2,875	2,19	2,19			2,63	2,63	2,63	2,63	2,63	3,00				2,25	233	237
	3,000	2,19	2,19			2,63	2,63	2,63	2,63	2,63	3,00			2,19	2,25	234	238
	3,125	2,19	2,19				2,78	2,78	2,78	2,78				2,19	2,25	235	239
	3,250	2,19	2,19				2,78	2,78	2,78	2,78					2,25	236	240
	3,375	2,19	2,19			2,78	2,78	2,78	2,78	2,78				2,19	2,25	237	241
	3,500	2,19	2,19			2,78	2,78	2,78	2,78	2,78					2,25	238	242
	3,625	2,19	2,19							2,78	2,78				2,25	239	243
	3,750	2,19	2,19			2,78	2,78	2,78	2,78	2,78	2,78				2,25	240	244
	3,875	2,19					2,78	2,78	2,78	2,78						241	245
	4,000	2,19	2,19			2,78	2,78	2,78	2,78	2,78				2,25		242	246
	4,125	2,19					2,78	2,78	2,78	2,78						243	247
	4,250	2,19				2,78	2,78	2,78	2,78	2,78				2,25		244	248
	4,375	2,19	2,19			2,78	2,78	2,78	2,78	2,78				2,25		245	249
	4,500	2,19				2,75	2,78	2,78	2,78	2,78				2,25		246	250
	4,625					4,41	4,41	4,41	4,41	4,41						350	356
	4,750	3,81				4,41	4,41	4,41	4,41	4,41						351	356
	5,000						4,41	4,41	4,41	4,41						353	358
	5,250						4,41	4,41	4,41	4,41						355	360
	5,500					4,41	4,41	4,41	4,41	4,41						357	362
	5,750						4,41	4,41	4,41	4,41						359	363
	6,000							4,41	4,41	4,41						361	364
	6,250					4,41		4,41	4,41	4,41						362	365
	6,500							4,41	4,41	4,41						363	366
	6,750								4,41	4,41						364	367
	7,000					4,41				4,41						365	368
	7,250					4,41										366	369
	7,500							4,41		4,41						367	370
7,750									4,41						368	371	
8,000						4,41			4,63						369	372	
880 – POUCES (toutes les dimensions sont en pouces)	2,750	1,94	1,94				2,38	2,38	2,38	2,38				1,94	2,00	232	235
	2,875	1,94	1,94			2,38	2,38	2,38	2,38	2,38	2,75			2,00	2,00	233	236
	3,000	1,94	1,94			2,38	2,38	2,38	2,38	2,38	2,75			1,94	2,00	234	238
	3,125	1,94	1,94				2,53	2,53	2,53	2,53				1,94	2,00	235	238
	3,250	1,94	1,94				2,53	2,53	2,53	2,53					2,00	238	239
	3,375	1,94	1,94			2,53	2,53	2,53	2,53	2,53				1,94	2,00	237	240
	3,500	1,94	1,94			2,53	2,53	2,53	2,53	2,53					2,00	238	241
	3,625	1,94	1,94				2,53	2,53	2,53	2,53					2,00	239	242
	3,750	1,94	1,94			2,53	2,53	2,53	2,53	2,53					2,00	240	243
	3,875	1,94					2,53	2,53	2,53	2,53						241	244
	4,000	1,94	1,94			2,53	2,53	2,53	2,53	2,53				2,00		242	245
	4,125	1,94					2,53	2,53	2,53	2,53						243	247
	4,250	1,94				2,53	2,53	2,53	2,53	2,53				2,00		244	247
	4,375	1,94	1,94			2,53	2,53	2,53	2,53	2,53				2,00		245	249
	4,500	1,94				2,53	2,53	2,53	2,53	2,53				2,00		246	249
	4,625						2,78	2,78	2,78	2,78						247	252
4,750	2,19				2,78	2,78	2,78	2,78	2,78						248	252	

AVERTISSEMENT

Ces instructions sont d'ordre général. Il est supposé que l'installateur connaît bien les garnitures mécaniques et sûrement les exigences de son usine quant à leur utilisation. En cas de doute, faites-vous assister d'une personne de l'usine ayant l'expérience des garnitures mécaniques ou retardez l'installation jusqu'à ce qu'un représentant du fabricant des garnitures soit disponible. Toutes les dispositions auxiliaires nécessaires au bon fonctionnement (chauffage, refroidissement, rinçage) ainsi que les dispositifs de sécurité doivent être employés.

Ces décisions incombent à l'utilisateur. La décision d'utiliser cette garniture mécanique ou toute autre garniture mécanique Chesterton pour une application déterminée incombe au client. Ne touchez en aucun cas la garniture mécanique pendant qu'elle est en fonctionnement. Verrouillez ou désaccouplez le dispositif d'entraînement avant tout contact avec la garniture mécanique. Ne touchez pas la garniture mécanique lorsqu'elle est en contact avec des fluides chauds ou froids. Vérifiez que tous les matériaux de la garniture mécanique sont compatibles avec le fluide de traitement. Cela empêchera d'éventuelles blessures.

LIMITES DE FONCTIONNEMENT

Limites de pression :

Selon le diamètre de l'arbre, la vitesse de rotation et la combinaisons de faces :

891

Vide pouvant atteindre 711 mm (28") Hg

Tailles de 18 mm à 30 mm jusqu'à
21 bar (¾" à 1 ¼") (300 psi)

Tailles de 40 mm à 110 mm jusqu'à
42 bar (1 ⅜" à 4 ½") (600 psi)

Tailles de 120 mm à 200 mm jusqu'à
28 bar (4 ¾" à 8") (400 psi)

880

Vide pouvant atteindre 711 mm Hg

Tailles de 18 mm à 30 mm jusqu'à
21 bar (¾" à 1 ¼") (300 psi)

Tailles de 40 mm à 200 mm jusqu'à
28 bar (1 ⅜" à 8") (400 psi)

Limites de température :

Jusqu'à 205 °C avec du FKM.

Jusqu'à 150 °C avec de l'EPDM.

-18 °C à 260 °C avec du FEPM

-30 °C à 230 °C avec du FFKM

RETOURS

Retour des garnitures mécaniques pour leur réparation et exigences de communication des risques

Toute garniture mécanique retournée à Chesterton après avoir été utilisée doit être conforme à nos exigences de communication des risques. Veuillez scanner le code-barres 2D avec votre appareil mobile ou vous rendre sur notre site web, à l'adresse www.chesterton.com/Mechanical_Seal>Returns, afin d'obtenir les informations nécessaires au retour des garnitures mécaniques pour réparation ou analyse.



860 Salem Street
Groveland, MA 01834 USA
Téléphone : 781-438-7000 Télécopieur : 978-469-6528
www.chesterton.com

© 2015 A.W. Chesterton Company
® Marque déposée, propriété exclusive et sous licence de
A.W. Chesterton Company aux E.-U. et dans d'autres pays.

FORM NO. FR36471 REV. 1

Certifications ISO disponibles à www.chesterton.com/corporate/iso

8/15